

一級建築士に直接お届けする建材特集マガジン

# CLASS1

## ARCHITECT

2022  
VOL. 23

### 建築家 永山祐子

ロードサイド型店舗の新しい在りかたを示す建材とは。

| JINS PARK 前橋 |



2050年カーボンニュートラルの実現に向けて

# エコガラスSは

## ZEH・ZEB基準に

### 対応!!

ZEH = ネット・ゼロ・エネルギー・ハウス  
ZEB = ネット・ゼロ・エネルギー・ビル

地球環境に優しい暮らしの実現に向けて、「住宅の省エネルギー化」が重要課題のひとつになっています。2030年までに新築住宅の平均でZEHの実現に向けた取り組みが行われています。



## エコガラスSは1枚ガラスの約5.4倍の断熱性能

### エコガラスSのガラス仕様例

Low-E複層ガラス  
(中空層16ミリ/アルゴンガス入り)

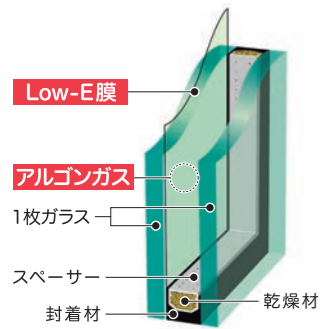

ダブルLow-E三層複層ガラス  
(中空層9ミリ×2/アルゴンガス入り)

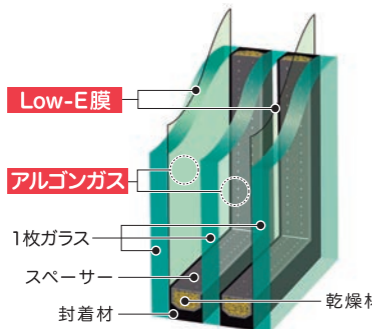

1.4 [W/(m <sup>2</sup> ·K)]	ガラス中央部の熱貫流率※1	1.1 [W/(m <sup>2</sup> ·K)]
T5	JISの断熱性能区分	T6

※1:平成28年省エネルギー基準に準拠したエネルギー消費性能の評価に関する技術情報(住宅)による(出典:国立研究開発法人建築研究所)各メーカー毎の詳細な仕様やガラス中央部の熱貫流率は、各社カタログにてご確認ください。

エコガラスSは一枚ガラスと比べて、約5.4倍の断熱性能を発揮し、室内の暖かさを室外に逃がしません。窓まわりの冷え込みを解消するだけでなく、黒カビ発生の原因となる結露の発生や水滴によって額縁やレースのカーテンが濡れることを防ぎます。

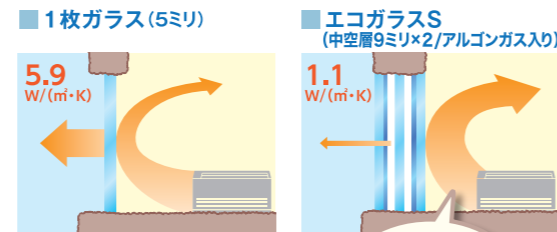

1枚ガラスの約5.4倍の断熱性能を発揮

\*本文中の数値は代表値であり、性能を保証するものではありません。



## エコガラスS

詳しい情報はWEBで

## 防災に強い

エコガラスの基本性能に加え、防災・防犯面にも優れている「合わせLow-E複層ガラス」をおすすめします。



板硝子協会 新築やリフォームを考えるなら  
エコガラス 株式会社 www.ecoglass.jp

〒108-0074 東京都港区高輪1-3-13 NBF高輪ビル4F TEL.03-6450-3926 www.itakyo.or.jp

右記QRコードからエコガラスの省エネ性能がわかる動画がご覧いただけます。



各社パンフレット・資料をまとめて差し上げます。

エコガラスS商品の詳細・購入方法については、板硝子協会会員各社へお問い合わせください。

- AGCのエコガラスS 0570-001-555 [受付時間] 9:00~12:00 / 13:00~17:00 (土・日・祝日休業)
- 日本板硝子のエコガラスS 0120-498-023 [受付時間] 9:00~12:00 / 13:00~17:30 (土・日・祝日休業)
- セントラル硝子のエコガラスS 0120-271-219 [受付時間] 9:00~12:00 / 13:00~17:30 (土・日・祝日休業)

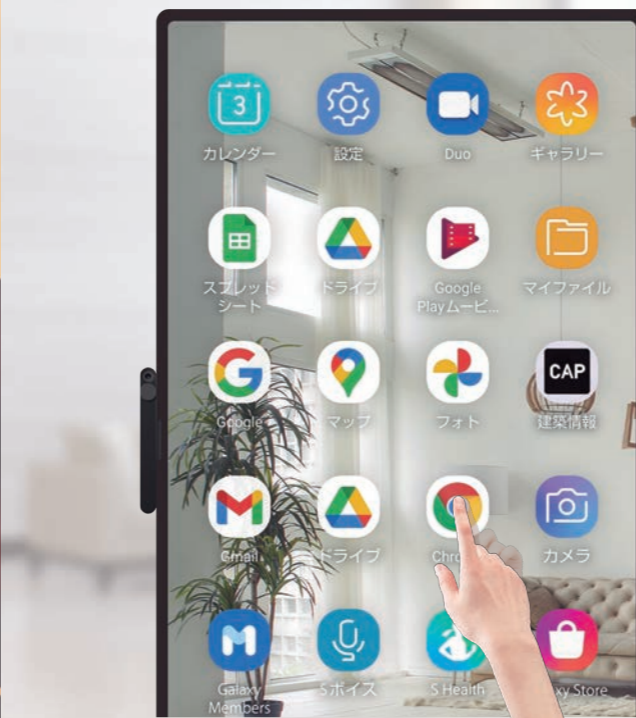

インターネットに繋がり

新しい顧客体験を提供する

## タッチパネル式ミラーディスプレイ スマートミラー

### 鏡だから悪目立ちしない



#### コスメストアの肌診断に



本体が鏡になっているため、空間が広く感じられるのが特徴。周りの雰囲気や肌質に合わせて、映像や情報を発信することが可能です。

### 様々なアプリケーションに対応

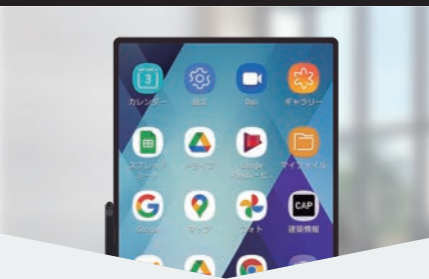

#### スポーツジムのレッスンに

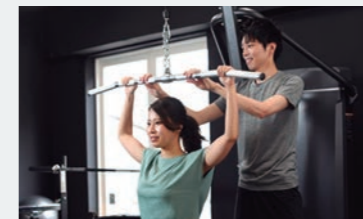

インターネットと本体を繋げることで、専用アプリで肌診断をしたり、エクササイズサイズのレッスンをしたりなど様々な用途でご使用いただけます。

### 大画面で高画質



#### イベント会場の空間演出に



商業施設やイベント会場の壁面、エレベーターなどにスマートミラーを埋め込み、映像を流すことで空間演出としてもご使用いただけます。

実際に使用している様子を動画でご覧いただけます



詳しくはこちら▶



### スマートミラー

W515×H820ミリ 厚み54.5ミリ(32インチ)  
Bluetooth V4.0 Android OS搭載

¥693,000(税込)

商品詳細はこちら▶



## 鏡の販売.com

運営会社: OOKABE GLASS 株式会社  
〒910-0851 福井県福井市米松2丁目24-8

## 0120-12-5509

担当 藤澤・中村 受付時間 9:00~18:00(日・祝除く)

アクセスはこちらから

鏡の販売.COM

https://www.e-kagami.com/



## CONTENTS

## ロードサイド型店舗の 新しい在りかたを示す 建材とは。

### 建築家 永山祐子

#### 06 JINS PARK 前橋

- ・新星商事株式会社 「硫化銅板」
- ・安多化粧合板株式会社 「VIVO大雪山のナラ」
- ・合同会社 SanSei 「植毛塗装」

#### 15 ARCHITECT'S Q&A

聞きたくても聞けない、  
建築家が出合った特別な建材を一挙ご紹介！

著名建築家が  
選りすぐりの建材を  
アクティブに紹介する  
建材特集マガジン

主役は建材。

一級建築士に直接お届けする建材特集マガジン

# CLASS1

## ARCHITECT

2022  
VOL. 23



## THIS ISSUE'S CLASS1 ARCHITECT

### 永山祐子

NAGAYAMA YUKO

#### 建築家

- 1975 東京都生まれ
- 1998 昭和女子大学生活科学部生活環境学科卒業
- 1998-2002 青木淳建築計画事務所勤務
- 2002 永山祐子建築設計設立
- 2005 東京理科大学非常勤講師
- 2009- 昭和女子大学非常勤講師
- 2020- 武蔵野美術大学客員教授

#### ●主な受賞歴

- 2005 JDC Design Award 激励賞(ルイ・ヴィトン京都大丸店)
- 2006 AR Awards 優秀賞(a hill on a house)
- 2014 JIA 新人賞 2014(豊島横尾館)
- 2017 山梨県建築文化賞(女神の森セントラルガーデン)
- 2018 東京建築賞優秀賞(女神の森セントラルガーデン)
- 2021 照明デザイン賞 最優秀賞  
(玉川高島屋S・C 本館グランパティオ)

#### ●主な作品

- 2006 ルイ・ヴィトン京都大丸店
- 2013 豊島横尾館
- 2021 JINS PARK 前橋
- 2021 2020Fバイ国際博覧会 日本館

#### 建築家を志したきっかけは？

大学受験のタイミングで、ある友人から「建築家を目指す」と言われたことがきっかけです。それを聞いた時に、私自身も小さい頃に家を建て替えたことやモデルルームを見学して楽しかったこと、祖父も建築家を目指していて家に建築の本があったことなどを、ふと思い出しました。「実は私の周りに建築の経験やルーツがあるのかも」と妙にしっくりきて、建築の道に進むことを決めました。建築はプロジェクトが変わる度に深掘りしたり調べたりして、好奇心が生まれていきます。バリエーションに富んだものに立ち向かうのが私に向いているなと思いました。

#### これまでに見た中で影響を受けた建築は？

友人に勧められて、特に下調べもせずデンマークの「ルイジアナ美術館」に行ったのですが、シークエンスの中で次々と変わっていく体験にとっても驚きました。「こんなに場所を使い切って、導入から最後までバリエーションに富んだ雰囲気を作れるのか」と感銘を受けました。

#### 建築でこれからチャレンジしたいことは？

最近では建築を設計するだけでなく、その建築の中のコンテンツにも関わらせていただくことが増えていて、私たちにとっても楽しいチャレンジだと思っています。建築はもはや美術館や図書館といった一つのプログラムに縛られるのではなく、いろんなものが混ざり合った複合的なものにシフトしているように思いますね。建築家が面白い混ざり方を考えるところまで一緒にやれると、新しい建築のあり方を提案できるのではないかと考えています。



## ロードサイド型店舗の 新しい在りかたを示す 建材とは。

2021年4月、アイウェアブランド「JINS（ジンズ）」が創業地である群馬県前橋市にオープンした「JINS PARK 前橋」。郊外のロードサイド型店舗ということで、「今まで以上に地域に対して貢献できる場所をつくりたい」というJINSの思いから計画がスタートした。設計を手掛けたのは、建築家の永山祐子氏。「敷地付近は近年若い世代が移り住んでおり、家族連れが多いエリア。私も子育て世代ということから『自身の経験もふまえて提案してほしい』という要望をJINSさんからいただき、子供が安心して遊べて、かつ親がほっとできる公園のような場所を提案しました」と永山氏は語る。

一般的にロードサイド型店舗は、平屋で建物の手前に駐車場を配置することが多いが、その構成では建物があまり活かないと感じた永山氏。「JINS PARK 前橋」では店舗手前に広場を、2階には屋上テラスをつくることで、ロードサイド型店舗の新たなポテンシャルを引き出した。館内中央には腰掛けられる大階段があり、1階右側にアイウェアブランド「JINS」、左側にベーカリーカフェ「エブリパン」を配置。ベーカリー部門は今回の計画に合わせてJINSが事業化したもので、メニュー開発やブランディングなど一からつくりあげていることから、この計画へのJINS側の熱量の高さもうかがえる。

オープンから約1年が経ち、「JINS PARK 前橋」では永山氏が思い描いた通り、子どもたちが屋外広場でのびのびと遊び、大人たちは大階段に座ってくつろぐ様子が見られる。テラスは子どもだけでなく大人にも人気の場所で、当初想定していた以上に外部空間が利用されているのは、永山氏にとっても嬉しいことだったそうだ。今後はJINS主催のイベントだけでなく、地域住民がワークショップやイベントを行える空間として貸し出しを予定している。地域に新たなコミュニティを生む場として、「JINS PARK 前橋」の果たす役割はこれからますます大きくなっていく。



### DATA

所在地／群馬県前橋市  
設計／有限会社永山祐子建築設計  
施工／冬木工業株式会社(建築)・  
スペース(什器・サイン)

## 光によって変化する表情

設計に際し、建物の雰囲気を周辺の自然環境と合わせたいと考えていた永山氏。「敷地から見える赤城山（あかぎやま）は、紅葉の時期に赤いグラデーションの景色になるんです。その景色を意識し、屋根と建物上部の外壁部分には赤みのある銅板を使うことを早い段階から考えていました」と語る。銅板は屋根部分と外壁部分でパーツを分けておらず、屋根に葺かれたものが角で折り曲げられてそのまま外壁へと伸びている。そのうえ、樋の部分も巻き込むようにして葺くことで、美しい納まりを実現させた。銅葺きは光の当たり方で色合いが変わることから、日中は太陽の動きに合わせて刻々と新しい表情を見せる。夜になると、樋の部分に付けられたライトが銅板のエッジを照らすことで特徴的なストライプ模様が浮かび上がる。昼夜それぞれ異なる輝きを放つこの銅板は「JINS PARK 前橋」のシンボリックな存在となっている。

### 新星商事株式会社の金属屋根の特徴

01

#### 豊富な工法

横葺き・縦葺きなどのデザインや、金属板の形状などが異なる20種類以上の金属屋根工法を用意。建築士の希望イメージに合わせた金属屋根を提案できる。

02

#### 高い技術力

施工の際にカバーを使わない「ハゼ式」の接合を得意とする新星商事。役物を使わずシャープに納める技術力に関して、多くの設計事務所から高い評価を得ている。

03

#### 扱う素材の幅広さ

ガルバリウムや銅、ステンレスなどの各種素材に対応。そのほか、耐久性・加工性に優れたオリジナル素材のアルファジंक®（チタン亜鉛合金板）も扱っている。



永山さん、なぜこの建材を採用したのですか？



#### 銅板の色味や施工にも細やかに対応

「JINS PARK 前橋」では特殊な葺き方をするため、どこまで対応してくれるのかという観点で協力してもらえるメーカーを探しました。新星商事さんとは初めて一緒にお仕事をしましたが、細やかに対応いただいたのが印象的です。銅板は硫化処理をして色を変えていくのですが、同じ方法で処理をしても色ムラが出ます。そこで、基準色を決め、その色をもとに許容できる範囲の色ムラのターゲットを設定して銅板の製作を進めていきました。ほかにも、外壁の銅板と銅板がVの字にぶつかる角の部分は角専用のパーツを作ってもらったりなど、かなり面倒な作業にも対応いただきました。おかげでイメージ通りの綺麗な仕上がりになり、大変感謝しています。



#### 建材開発秘話

販売会社さんへ聞いた

新星商事株式会社のホームページはこちら



#### 景観に馴染むベストな色を追求

山口裕之さん 「JINS PARK 前橋」では、働き幅の異なる3種類の銅板を施工しました。今回のプロジェクトで最も注力したのは、硫化処理銅板の色調です。銅板素地状態の赤光りする色は派手すぎますし、一方で硫化処理をしすぎても黒ずんで見えてしまいます。どちらでもない中間の色味を表現するため、表面処理業者と相談を重ね、処理ムラや色調のブレを調整。永山さんのイメージに合うものを選んでいただけるよう、色ムラの異なるさまざまなパターンで実物カラーチャートを作成しました。



#### 新星商事株式会社

〒556-0029 大阪府大阪市浪速区芦原2丁目8番19  
 新星建材ビル3F  
 TEL 06-6567-1108 FAX 06-6568-1418  
 MAIL info@shinseico.jp  
 URL www.shinseico.jp/

## 木目の連続をコントロール

「JINS PARK 前橋」では中央の階段部分やメガネを陳列する什器にミズナラの突板が使われている。「突板をネガティブに見る人もいるかもしれないが、無垢材ではできない美しい木目の連続をコントロールして、デザインとして生み出すことができる」と永山氏は言う。壁や什器に使われた突板は綿密に計算されたパターンとなっており、什器には木目に白太と呼ばれる木の辺材の白い部分が入った木材を、壁部分には特徴的な階段のデザインとぶつかり合わないよう白太が入っていない木材を使用した。メガネを並べる什器はスチールのフレームに突板を巻いてスパンを飛ばし、照明の付いた檜のような屋根をデザイン。吹き抜け空間でもメガネを照らすことができるように工夫されている。そのほか、屋内でマーケットが開かれるようなシーンも想定し、マーケットの雰囲気に合うようにという意図も込められている。

### 安多化粧合板株式会社の特徴

01

#### 魅力を引き出す技術

突板を基材に貼り付けた天然木化粧合板を製作。木柄を反転させて意匠をつくる「ブックマッチ」や、白太を入れる場所をコントロールするなど細やかな技術を備える。

02

#### オーダーメイドで製作

「プロジェクトに合った製品を、必要なデザインで必要な量だけ提供する」というスタイルのもと、建築家や施主との打ち合わせに基づき一枚一枚手作りで製作している。

03

#### 国内外から調達

国内外の森や製材場に自ら足を運び、そこで出合った木を在庫している。決まった木材の在庫はなく常に入れ替わり、その中から案件に合わせた素材を選び出している。



永山さん、なぜこの建材を採用したのですか？



#### 突板でパターンを生み出す技術

安多さんは、一本の木の木目を魚の開きのように反転させ、つながっているように見せる「ブックマッチ」という技術を駆使したり、イメージに合わせて自在に白太を入れたりして突板をつくることができます。天然の木材でありながら木目を活かして自由にパターンをつくる技術は安多さんならではの。「ここは白太を2~3本入れてバランスよく作ってください」といったオーダーにも確実に応えてくれます。これまで他のプロジェクトで何度もご一緒しているので、私の好みを熟知してくださっているのも嬉しいところ。あくまでも木は天然素材なので、白太の入り方や木目の出方は完全にはコントロールできないのですが、それこそが面白いところだなと思っています。

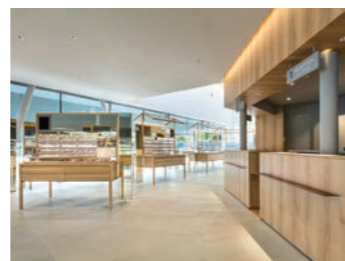

#### 建材開発秘話

メーカーさんへ聞いた

安多化粧合板株式会社のホームページはこちら



#### 自然素材を規格化しない

橋本征子さん 「VIVO大雪山のナラ」の「VIVO」はイタリア語で「生きている」。いきいきと大自然の中で生きている木の姿を表現できるよう、節や木理の曲がりなど、一本一本の木の個性を大事にしているという意味です。私たちは自らの足で国内外の森や製材場を訪れ、そこで出合った木を在庫しています。自然の産物である木という素材を、カタログ化することに抵抗があるためです。永山さんには、環境に配慮しながら製品づくりを行っている私たちの姿勢にも共感いただいていると思います。

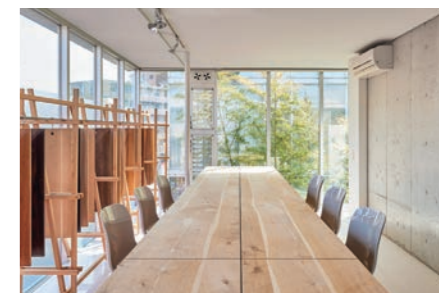

#### 安多化粧合板株式会社

〒581-0039 大阪府八尾市太田新町7丁目163番地  
TEL 072-949-5746 FAX 072-948-2185  
MAIL info@yasuta.com  
URL veneer.co.jp/

サンプル提供可 見積作成可 試作可 ※すべて要相談

## 豊富な色とやわらかな質感

「JINS PARK 前橋」では「J」の字型に曲げた板と波板にそれぞれメガネが並べられている。もともとJINSでは、グリッド状に仕切られた四角いトレイの上に商品を陳列するのが定番だったが、今回はよりやわらかいデザインにできないかと考えたところ、波板を敷いて波のくぼみの部分にメガネを並べる方法に辿り着いた。平面ではないため、メガネがずり落ちないように当初は板にファブリックを貼ることを検討していたという永山氏。しかし端部の処理の問題から、同じような質感を持ち、複雑な形状であっても美しい加工ができる植毛塗装を採用した。植毛塗装とは、植毛の風合いを再現するトップコーティング用の触感塗料のこと。カラーバリエーションが豊富なことも特徴の一つで、今回の案件でも什器の色に合う色を再現するため、複数の色を混ぜたオリジナルカラーで塗装しており、より空間の雰囲気にマッチした仕上がりとなった。

### 植毛塗装システムの特徴

01

#### 素材・形状の自由度

適応素材はプラスチックを始め、金属や木材からゴム・ビニールレザー・クッションのような柔らかい素材まで幅広い。塗装のため、凹凸部分や複雑な形状にも追従する。

02

#### 高い耐候性

不織布のように柔らかく、高級感のある仕上がりになる。ソフトな質感でありつつも、自動車の内装や部品加工にも使われるほど耐候性・耐摩耗性に優れる。

03

#### 調色にも柔軟に対応

試作や小ロット生産など、個別の依頼・相談に応じた柔軟な対応を特徴とする。8色の規格色のほか、オーダーメイドでオリジナルカラーを作成することも可能。



永山さん、なぜこの建材を採用したのですか？



#### 細かいオーダーへの対応力

当初はファブリックを使うことも考えていましたが、今回のやわらかい波型のデザインには植毛塗装が適していると考え採用しました。SanSeiさんは自動車関連部品やマネキン・フィギュアなどの植毛塗装などを手掛ける会社なので、今回のような使い方は珍しかったのではないかと思います。色を決める時にはうちのスタッフが工場まで伺い「この色のパイルをあと何グラム混ぜて」といったレシピ作りのような実験を繰り返しながら、朝から晩まで付きっきりで対応いただきました。細かいオーダーにもとにかく親身に添えていただいたおかげで、単色では出せない、何とも言えないやさしい雰囲気を出すことができました。今後も什器のパーツとして取り入れていきたいですね。



#### 建材開発秘話

メーカーさんへ聞いた

「植毛塗装」紹介ページはこちら



#### 0.01gの微調整を繰り返した調色

清水功さん 「JINS PARK」で一番苦労したのは調色ですね。パイルという短繊維を調合した色と、接着用のカラー塗料を合わせて色をつくるのですが、濃淡や色味をパイルと接着用塗料のどちらを軸にして変えるか、とにかく色々試しました。一色つくるために20パターン以上は試したと思います。特に淡い色は塗料の0.01gの誤差でも色味が変わってしまうため、慎重に配合データを作成しました。永山さんの事務所スタッフの方にも自社工場へ来社いただき、夜遅くまで調色したことがとても印象深いです。



#### 合同会社 SanSei

〒343-0808 埼玉県越谷市赤山本町 3-24-1  
TEL 048-796-0672 FAX 048-796-0673  
MAIL sansei-info@tm-sansei.co.jp  
URL www.tm-sansei.co.jp/



建築士様の  
迷いのない建材選びを  
建材営業DXで実現します。



DPAでは、建築士様と建材営業マン  
両者の架け橋となるサービスを揃えています。



エデュケーションの場  
建築・建材情報を集約



建築物分野のマッチングサイト  
建築PEER



建材ナレッジシステム  
GPanda

ZEBや建材の知識を  
スマホで学習できる

建材流通業者様  
建材メーカー様に

「建築建材デジタルプロモーション協会」の  
ご紹介をお願いします。

0120-58-0151

受付時間：9:00～18:00 土・日・祝除く  
企画・制作・運営：OOKABE Creations株式会社

お気軽にご相談ください。

ZOOM面談も実施中

ウェブサイトからの  
お問い合わせはこちら

<https://architecture-dpa.com/>



CLASS1  
ARCHITECT

Q & A



永山祐子が選ぶ  
5つの建材

あの建築家はどんな価値観を持って、どんな建材を持っているのだろうか？

そんな、聞きたくても聞けない“ここだけの話”  
建築家がテーマに沿って特別に語ってくれました。

Q1 偶然出会った珍しい建材とは？

A 偏光板



光により幻の実体をつくり  
モノではなくコトを表現する

物理の研究者である父が教材で使っていた偏光板を偶然実家で見つけ、いつか建築で使いたいと思っていたところ「ルイ・ヴィトン京都大丸店」のコンペがあり使用しました。ファサードで見えている黒い模様には実体がなく、偏光板によって作りだされたもの。見える部分が人の動きによって変化するファサードを考えました。「そこにモノがあるかどうか」ではなく「そこにモノがあるように見えているかどうか」が人間にとってのリアル。建築は物質だけではなく、光などの実体のないものによってもつくられることに気付き、以来設計の際は意識しています。

日本化薬株式会社

〒100-0005 東京都千代田区丸の内2-1-1  
明治安田生命ビル(19階・20階)  
TEL 03-6731-5297(ポラテクノ事業)  
URL [www.nipponkayaku.co.jp/](http://www.nipponkayaku.co.jp/)

サンプル提供可 見積作成可 試作可



## Q2 今までで最も思い出深い建材とは？

### A 赤い中間膜の合わせガラス

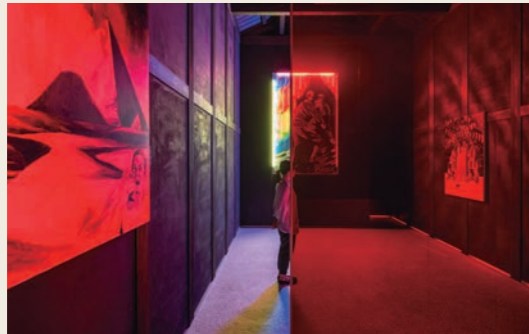

#### 旭ビルウォール株式会社

〒111-0036 東京都台東区松が谷1-3-5  
JPR上野イーストビル8F  
TEL 03-5806-3110 FAX 03-5806-9688  
URL [www.agb.co.jp/](http://www.agb.co.jp/)



カタログ  
送付可

#### 色彩情報が消えるほどの 深紅のフィルム

「豊島横尾館」では「生と死」という美術館のテーマを表現するため、他の色が消えるほどの深紅のフィルムを探していました。合わせガラスに入れるフィルムといえば日射をコントロールするためのスモーキーな色か、柄のものがほとんど。深紅のフィルムは必要なシーンがめったにないことから需要がなく、日本ではえび茶色くらいまでの赤色しか見当たらなかったのです。そこで、旭ビルウォールさんに探してもらったところ、ヨーロッパに1件だけ求めていた深紅のフィルムがあり、採用しました。赤色は紫外線に弱く劣化しやすいので、取り換え可能なディテールにしています。

## Q4 新技術が使われている建材とは？

### A 自動日射調整ガラス SageGlass



#### サンゴバン・グラス・ジャパン株式会社

〒102-0083 東京都千代田区麹町3-7 サンゴバンビル  
TEL 03-5275-0890 FAX 03-5275-0913  
URL [www.saint-gobain.co.jp/](http://www.saint-gobain.co.jp/)



カタログ  
送付可

#### 日光の透過率を変え ガラス張りでも快適な空間に

「西麻布の家」は、住宅の半分がガラス張りになっています。ガラス張りの家で暮らすのはチャレンジングなことで、特に夏場は日差しが入ると上の階が灼熱地獄になってしまいます。当初は天井にオーニングをかけようとも思いましたが、ガラス屋根全面を覆うとなるとそれなりにコストもかかってしまうし、せっかくのガラスが活かない。そこで、光量に合わせて自動で調光するサンゴバンSageGlassを採用しました。この調光ガラスのおかげで日射の問題が解消され「覚悟して住んだが実際はとても快適だった」とお施主さんにも喜んでいただきました。

## Q3 素材が活かされた建材とは？

### A SOLIDO



SOLIDO typeM\_FLAT

#### ケイミー株式会社

〒540-6013 大阪市中央区城見1-2-27 クリスタルタワー 13F  
TEL 0570-005-611 FAX 0743-56-4023  
URL [www.kmew.co.jp/](http://www.kmew.co.jp/)



カタログ  
送付可



サンプル  
提供可

#### セメント本来のムラを あえて活かした壁・床材

以前ケイミーさんの商品企画の方とお話する機会があり、その際に会社の製品や材料のことを詳しく知りました。セメント建材は通常、塗装がされていたり石材を模してつくられたりなど、素材そのものが現れることはないのですが、「自然のものはムラがあって当たり前」という考えから、SOLIDOはセメントの色やムラが活かされた製品になっています。グレー調で使いやすいのも気に入っていて、私たちの事務所ではタイルのように床材として使用しており、現在進行中の案件では住宅の外壁やマンションのエントランスに使用を考えています。

## Q5 空間が引き立つ建材とは？

### A ステンレスメッシュ



西武渋谷店 (A館5階)

#### nets101株式会社

〒424-0105 静岡県清水区山切979-5  
TEL 054-364-5533  
FAX 054-364-5538  
URL [www.nets101.com/index.html](http://www.nets101.com/index.html)

#### 編み方は自由自在。光との 組み合わせで空間の主役にも

ステンレスメッシュを最初に使ったのは「ANTE PRIMA 六本木店」で、その後もさまざまなプロジェクトで使っています。nets101さんはステンレスメッシュのオーダーメイドが可能。プロジェクトに合わせて材料の太さと形状、網目のピッチ、丸みなどを変え、まるでニットを編むように製作していただけます。光との相性も抜群で、空間の主役としても活躍する建材だと思います。「西武渋谷店」で使用した際は、ステンレスを発色させ、複数の色を使って編んでもらいました。着色部分をマットにするかグロッキーにするかなど、質感も検討していただきました。

建築士のみなさま  
流通業者・建材メーカー様に  
e-sample.jp のご紹介をお願いします。

特典付き

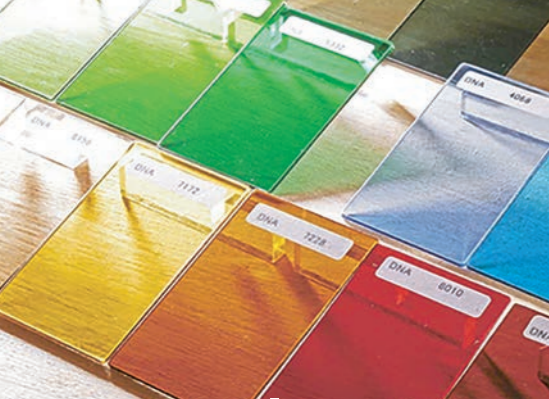

## vol.23 読者PRESENT

### SPECIAL THANKS

#### Architect

永山祐子様

#### Manufacturer

新星商事株式会社  
安多化粧合板株式会社  
合同会社 SanSei  
日本化薬株式会社  
旭ビルウォール株式会社  
ケイミュー株式会社  
サンゴバン・グラス・ジャパン株式会社  
nets101株式会社

#### Architecture

JINS PARK 前橋

#### Photo

阿野太一+楠瀬友将様(表紙/P5下/P6~13 ※開発秘話写真除く)

阿野太一様(P15下)

表恒匡様(P16上/P17)

#### CREDIT

発行 OOKABE Creations株式会社  
発行人 大壁勝洋  
ディレクション 岩崎祐輔  
編集 嶋田明莉  
文 石原藍・坪井千晶  
デザイン・DTP 山本実紗・勝木遥菜・伊藤周平・三枝清美(株式会社ウララコミュニケーションズ)

#### 【編集後記】

「JINS PARK 前橋」を特集させて頂いて、とにかく永山さんのデザインの細やかさを感じました。大階段の途中の腰掛けられる部分にはマスキング紙が斜線状に貼られ、座る場所をさりげなく示していたり、メガネ棚の「J」の字の裏の部分にまで植毛塗装がされていたりと、まだまだ数えきれないほどのこだわりが同建築に詰まっています。このような細やかさがあってこそ、開放的な気持ちで、ゆったり心地よく過ごせる場所になっているのだと感じます。



右のQRコードよりアンケートにご協力いただいた皆さまには、弊社の関連会社であるOOKABE GLASSのガラス・鏡販売サイトに利用できる10%OFFクーポンをプレゼントいたします。更に、ガラス販売サイト内の「OOKABE GLASS会員」にご登録いただくと、無料でデザインガラスのサンプルアソートBOX(通常税込10,780円)をプレゼント!



e-sample.jp は、  
様々な建材のサンプルやカタログを、



販売できる



提供できる



レンタルできる

プロ向け建築建材サンプル情報サイトです。



コロナ禍で、建築士様に  
訪問営業することが難しくなった...

### オンラインで簡単に販路開拓

ネット販売に知識がなくても簡単に商品掲載ができるため、より多くの建築士様に訴求可能です。



サンプルを提供してから  
ご注文いただくまでのハードルが高い...

### 物件名・使用場所・施工時期を ヒアリング

購入意欲の高い建築士様に絞り込んで提案やフォローアップをすることで、販売に繋がります。



ご紹介いただいた方への  
**限定特典**

OOKABE GLASSで使える  
ご注文時に、クーポンナンバー「C1031」とお伝えください  
**10%OFFクーポンプレゼント**

※ご紹介いただいた流通業者様・建材メーカー様の製品がe-sample.jpに掲載された場合にのみ有効です。

建材のサンプル発送代行

**e-sample**

まずは「掲載希望」とお問い合わせください。

**0120-58-0151**

受付時間:平日9時~18時 企画・制作・運営:OOKABE Creations株式会社

e-sample.jp

https://e-sample.jp/

ウェブサイトはこちら



**CLASS1  
ARCHITECT**

プロポーザル情報・建築士の求人情報・建材の比較記事など、建築士の方に役立つ情報を配信しています。無料会員登録がまだお済みでない方は、右のQRコードからぜひご登録をお願いいたします。



**建築建材DPA**  
デジタルプロモーション協会

本誌はDPA(建築建材デジタルプロモーション協会)が運営しています。本誌への広告掲載についてはDPAにお問い合わせください。  
https://architecture-dpa.com/



# 「昼間でも熟睡できる」 完全遮光ロールスクリーン。

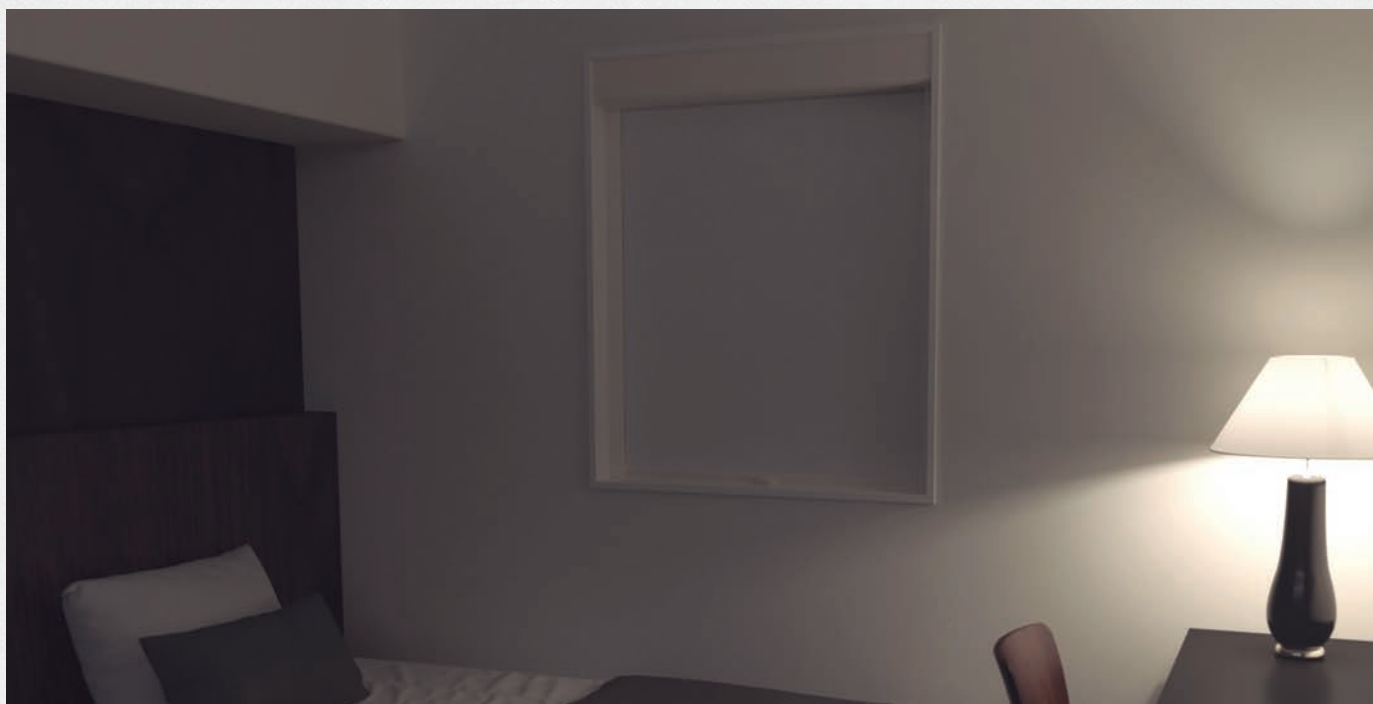
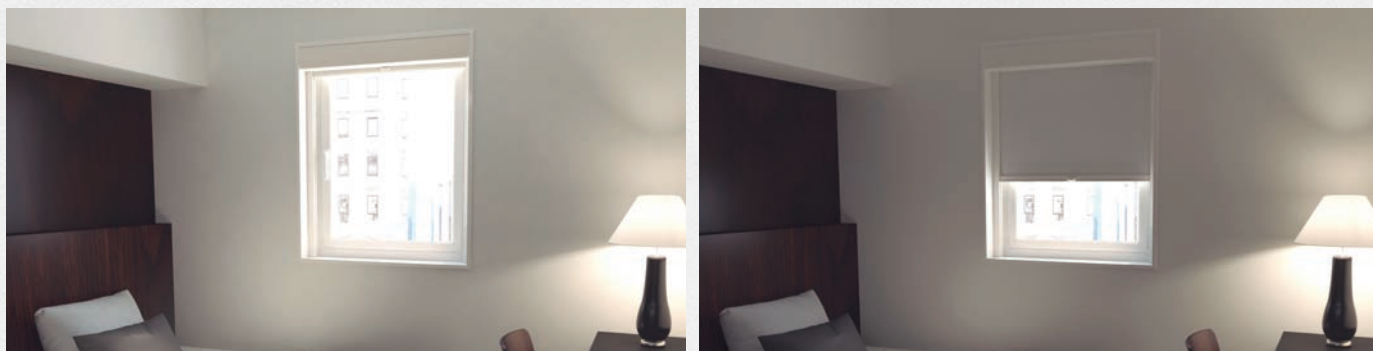

## ▼スクリーンファスナーシステム

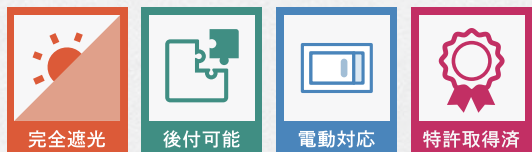

そこで、「光を漏らさないロールスクリーン」の開発に着手しました。あらゆる隙間をふさぐために考え出したのが、遮光スクリーンの両側にファスナーを取り付けた「スクリーンファスナーシステム」です。特許を取得したこのシステムが、昼間でも熟睡できる完全遮光の空間を実現しました。

「部屋が明るすぎて眠れない」  
そんなお客様の声から誕生  
開発のきっかけは、あるホテルからいただいたご相談でした。時差のある海外から訪れたお客様などから、「カーテンやロールスクリーンを閉めても、隙間から入る光で部屋が明るすぎて眠れない。なんとかならないか。」という声が出ていたのです。

使用感の分かる動画を公開中

ZIProll スクリーンタイプ  
¥101,420~(税込)



(会員登録必要)

建材情報とネット販売

CLASS1  
**SELECT**

販売元：OOKABE GLASS株式会社

 **0120-58-0151**

営業日時：9:00~18:00(日祝除く) 担当：伊井・意元